

АПН-1.4

Предназначена для установки кондуктометрических сенсоров, стеклянных комбинированных рН- или ОВП-электродов, flat-электродов, контактных кондуктометрических сенсоров.

Основные технические характеристики

Материалы, контактирующие с анализируемой средой:

сталь 08/12Х18Н10Т ГОСТ 5632-72; 06ХН28МДТ ГОСТ 5632-72

кольца уплотнительные ГОСТ 9833-73, фторкаучуковые

Рабочее давление анализируемой среды, МПа, не более.....1,0

Присоединение.....нипельное (штуцерно-торцовое)

Параметры применяемых рН/ОВП-электродов:

диаметр корпуса, мм.....12

длина, мм, не более.....120



Рисунок 1 Арматура проточная АПН-1.4

По вопросам продаж и поддержки обращайтесь:

Архангельск +7 (8182) 45-71-35	Кемерово +7 (3842) 21-56-70	Новосибирск +7 (383) 235-95-48	Сочи +7 (862) 279-22-65
Астрахань +7 (8512) 99-46-80	Киров +7 (8332) 20-58-70	Омск +7 (381) 299-16-70	Ставрополь +7 (8652) 57-76-63
Барнаул +7 (3852) 37-96-76	Краснодар +7 (861) 238-86-59	Орел +7 (4862) 22-23-86	Сургут +7 (3462) 77-96-35
Белгород +7 (4722) 20-58-80	Красноярск +7 (391) 989-82-67	Оренбург +7 (3532) 48-64-35	Тверь +7 (4822) 39-50-56
Брянск +7 (4832) 32-17-25	Курск +7 (4712) 23-80-45	Пенза +7 (8412) 23-52-98	Томск +7 (3822) 48-95-05
Владивосток +7 (4232) 49-26-85	Липецк +7 (4742) 20-01-75	Пермь +7 (342) 233-81-65	Тула +7 (4872) 44-05-30
Волгоград +7 (8442) 45-94-42	Магнитогорск +7 (3519) 51-02-81	Ростов-на-Дону +7 (863) 309-14-65	Тюмень +7 (3452) 56-94-75
Екатеринбург +7 (343) 302-14-75	Москва +7 (499) 404-24-72	Рязань +7 (4912) 77-61-95	Ульяновск +7 (8422) 42-51-95
Ижевск +7 (3412) 20-90-75	Мурманск +7 (8152) 65-52-70	Самара +7 (846) 219-28-25	Уфа +7 (347) 258-82-65
Казань +7 (843) 207-19-05	Наб.Челны +7 (8552) 91-01-32	Санкт-Петербург +7 (812) 660-57-09	Хабаровск +7 (421) 292-95-69
Калуга +7 (4842) 33-35-03	Ниж.Новгород +7 (831) 200-34-65	Саратов +7 (845) 239-86-35	Челябинск +7 (351) 277-89-65
			Ярославль +7 (4852) 67-02-35

сайт: avtomatika.pro-solution.ru | эл. почта: avk@pro-solution.ru
телефон: 8 800 511 88 70

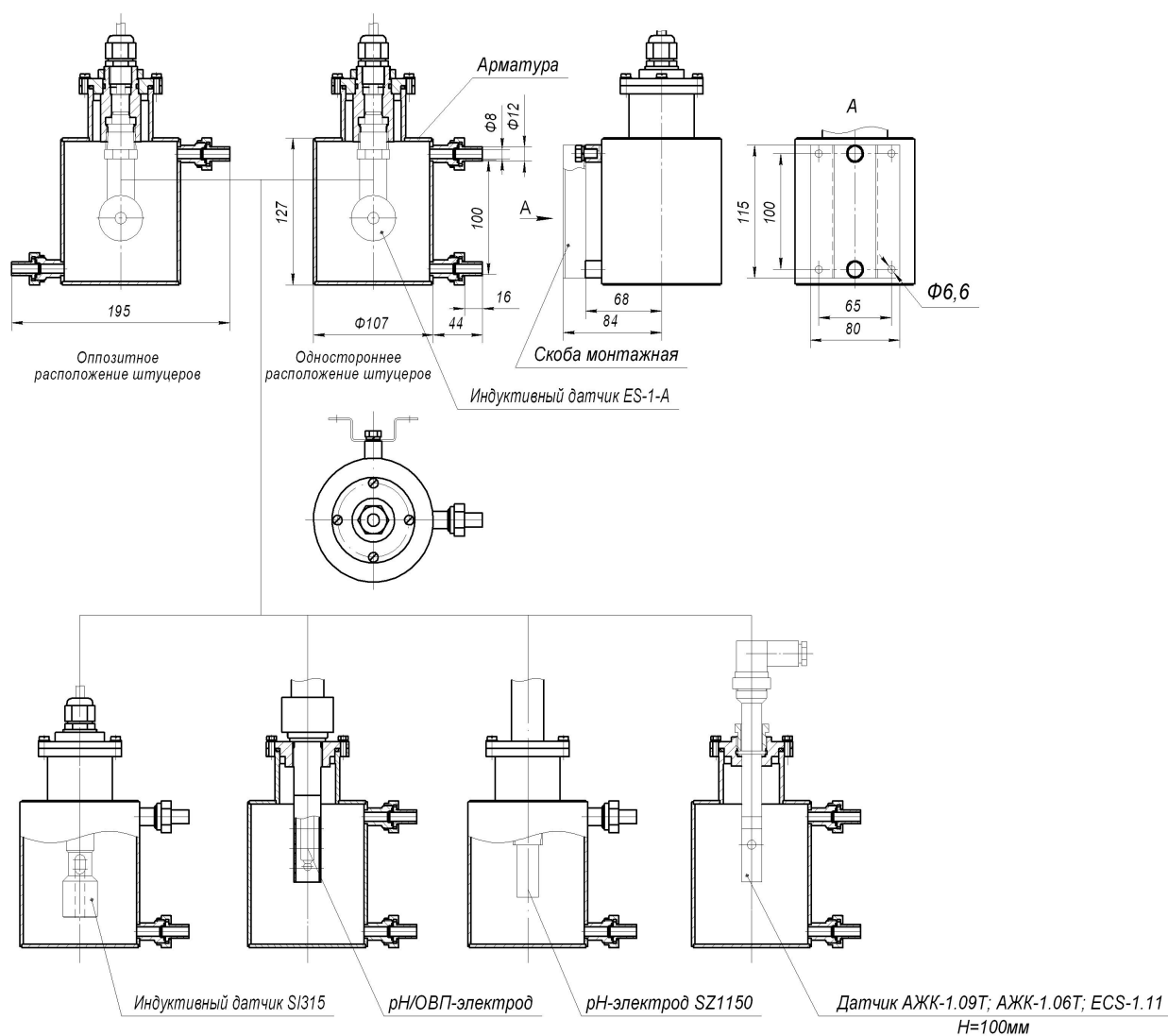
АПН-1.5

Предназначена для установки комбинированных рН- или ОВП-электродов, ионселективных электродов, датчиков кислорода, flat-электродов, контактных кондуктометрических сенсоров, сенсоров растворённого кислорода, ионселективных электродов.

Основные технические характеристики

Материалы, контактирующие с анализируемой средой:

сталь 08/12Х18Н10Т ГОСТ 5632-72; 06ХН28МДТ ГОСТ 5632-72; Титан ВТ1-00; Тантал
кольца уплотнительные ГОСТ 9833-73, фторкаучуковые

Рабочее давление анализируемой среды, МПа, не более1,6

Присоединениенипельное (штуцерно-торцовое)

Параметры применяемых рН/ОВП-электродов:

диаметр корпуса, мм12

длина, мм, не более120



Рисунок 1 Арматура проточная АПН-1.5



Рисунок 2 Арматура проточная АПН-1.5

АМН-1.2

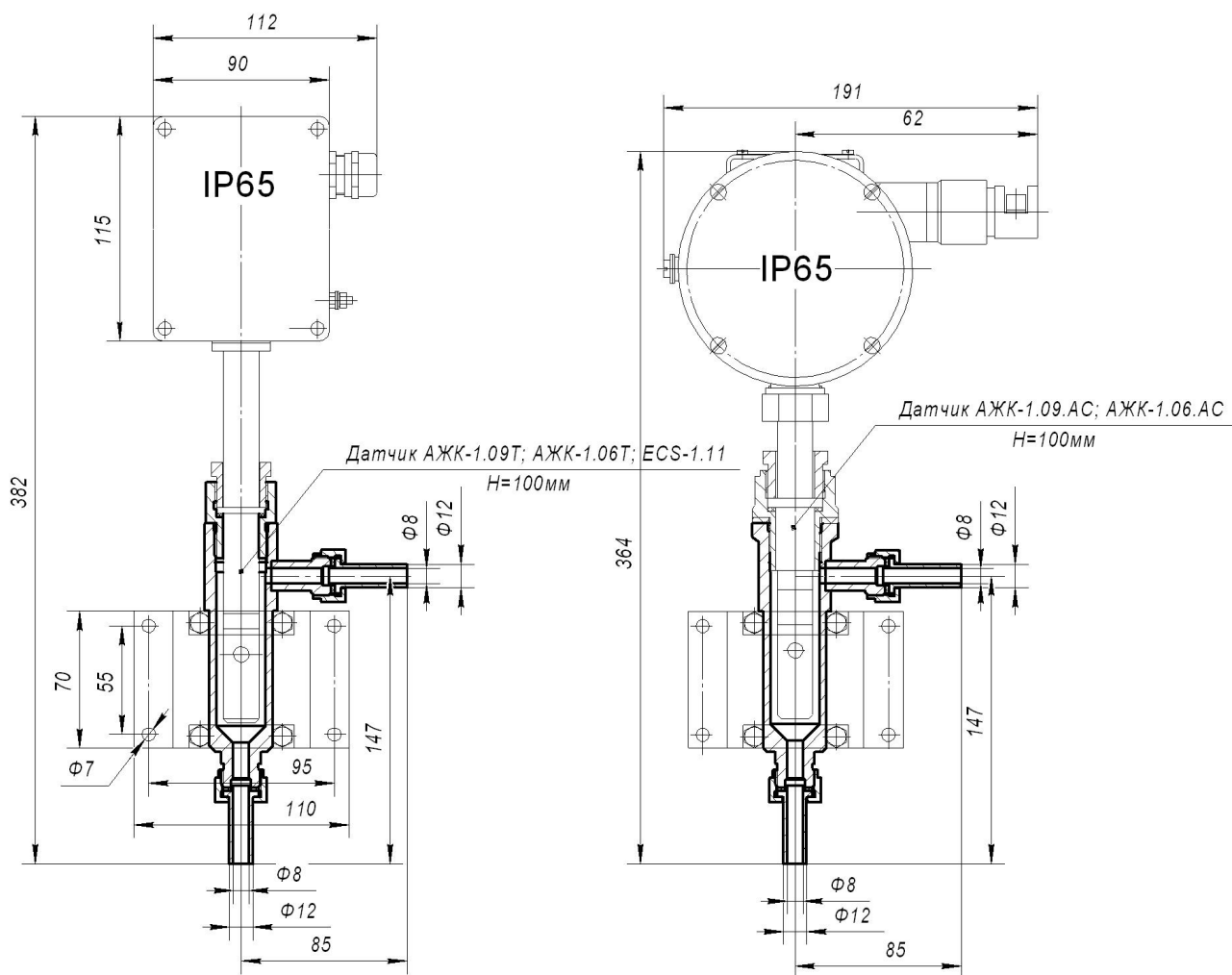
Предназначена для установки стеклянных комбинированных рН- или ОВП-электродов и защиты их от механических повреждений.

Основные технические характеристики

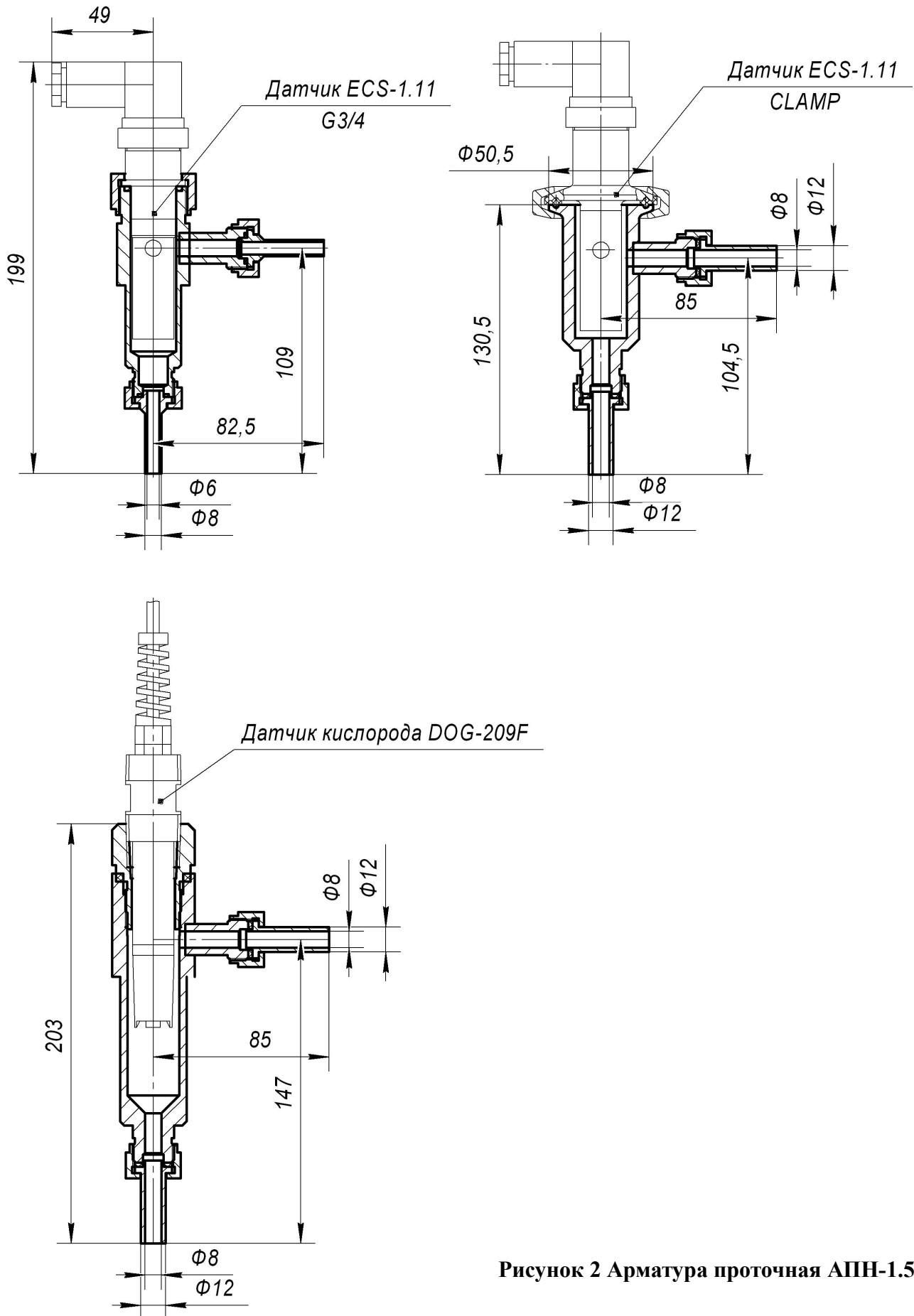
Материалы, контактирующие с анализируемой средой:

сталь 08/12Х18Н10Т ГОСТ 5632-72

уплотнительные прокладки: фторопласт Ф4 ГОСТ10007-72

кольца уплотнительные ГОСТ 9833-73, фторкаучуковые

Рабочее давление анализируемой среды, МПа, не более.....1,0

Присоединение.....нипельное (штуцерно-торцовое)

Параметры применяемых рН/ОВП-электродов:

диаметр корпуса, мм.....12

длина, мм, не более.....120

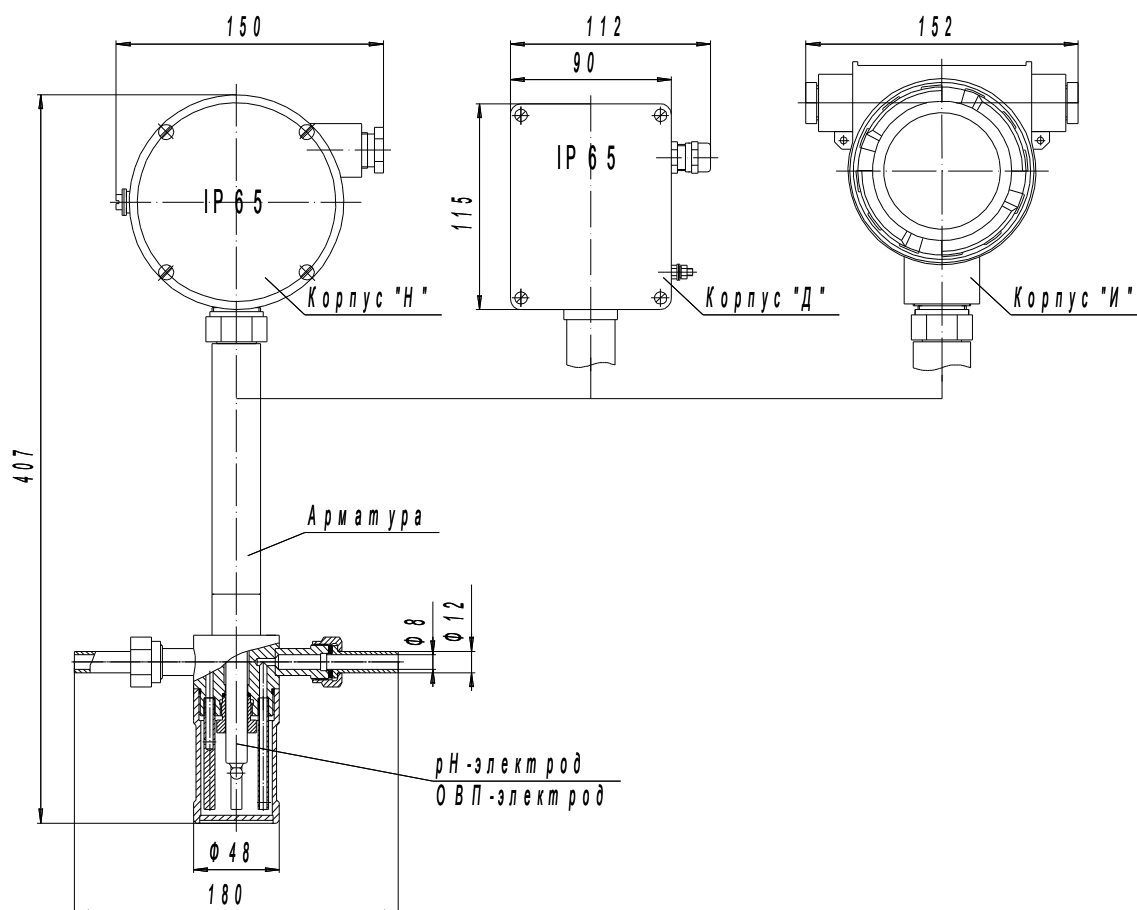

Рисунок 1 Арматура проточная АМН-1.2

По вопросам продаж и поддержки обращайтесь:

Архангельск +7 (8182) 45-71-35	Кемерово +7 (3842) 21-56-70	Новосибирск +7 (383) 235-95-48	Сочи +7 (862) 279-22-65
Астрахань +7 (8512) 99-46-80	Киров +7 (8332) 20-58-70	Омск +7 (381) 299-16-70	Ставрополь +7 (8652) 57-76-63
Барнаул +7 (3852) 37-96-76	Краснодар +7 (861) 238-86-59	Орел +7 (4862) 22-23-86	Сургут +7 (3462) 77-96-35
Белгород +7 (4722) 20-58-80	Красноярск +7 (391) 989-82-67	Оренбург +7 (3532) 48-64-35	Тверь +7 (4822) 39-50-56
Брянск +7 (4832) 32-17-25	Курск +7 (4712) 23-80-45	Пенза +7 (8412) 23-52-98	Томск +7 (3822) 48-95-05
Владивосток +7 (4232) 49-26-85	Липецк +7 (4742) 20-01-75	Пермь +7 (342) 233-81-65	Тула +7 (4872) 44-05-30
Волгоград +7 (8442) 45-94-42	Магнитогорск +7 (3519) 51-02-81	Ростов-на-Дону +7 (863) 309-14-65	Тюмень +7 (3452) 56-94-75
Екатеринбург +7 (343) 302-14-75	Москва +7 (499) 404-24-72	Рязань +7 (4912) 77-61-95	Ульяновск +7 (8422) 42-51-95
Ижевск +7 (3412) 20-90-75	Мурманск +7 (8152) 65-52-70	Самара +7 (846) 219-28-25	Уфа +7 (347) 258-82-65
Казань +7 (843) 207-19-05	Наб.Челны +7 (8552) 91-01-32	Санкт-Петербург +7 (812) 660-57-09	Хабаровск +7 (421) 292-95-69
Калуга +7 (4842) 33-35-03	Ниж.Новгород +7 (831) 200-34-65	Саратов +7 (845) 239-86-35	Челябинск +7 (351) 277-89-65
			Ярославль +7 (4852) 67-02-35

сайт: avtomatika.pro-solution.ru | эл. почта: avk@pro-solution.ru
телефон: 8 800 511 88 70